

# FILTERING DEPUROIL

**IT.** Unità di filtraggio e travaso. DEPUROIL si propone come attrezzatura ideale per decontaminare l'olio da particelle in sospensione. Dotato di pompa volumetrica, a funzionamento continuo, che aspira il fluido inviandolo ad un filtro a cartuccia ad alta capacità filtrante. Manometro per il controllo dell'intasamento del filtro. Supporto carrellato. Rumorosità minore di 70 dB. Filtro a cartuccia intercambiabile con testata. Viene fornita di serie una cartuccia di ricambio.

**FR.** Unité de filtration et de transvasement. DEPUROIL est un appareil idéal pour décontaminer l'huile des particules en suspension. Dotée de pompe volumétrique, à fonctionnement continu, qui aspire le fluide en l'envoyant à un filtre à cartouche ayant une capacité de filtrage élevée. Manomètre pour le contrôle de l'engorgement du filtre. Support sur chariot. Bruit inférieur à 70 dB. Filtre à cartouche interchangeable avec tête. Une cartouche de rechange est fournie de série.

**DE.** Filter- und Fördereinheit. DEPUROIL ist die ideale Ausrüstung zur Entfernung von schwebenden Teilchen aus dem Öl. Ausgestattet mit Verdrängerpumpe für Dauerbetrieb, die das Medium ansaugt und zu einem Wechselfilter hohen Filtervermögens pumpt. Druckmesser zur Kontrolle der Filterverstopfung. Fahrbares Gestell. Geräusch geringer als 70 dB. Austauschbarer Wechselfilter mit Kopf. Serienmäßig wird ein zusätzlicher Filtereinsatz mitgeliefert.

## DIMENSIONS

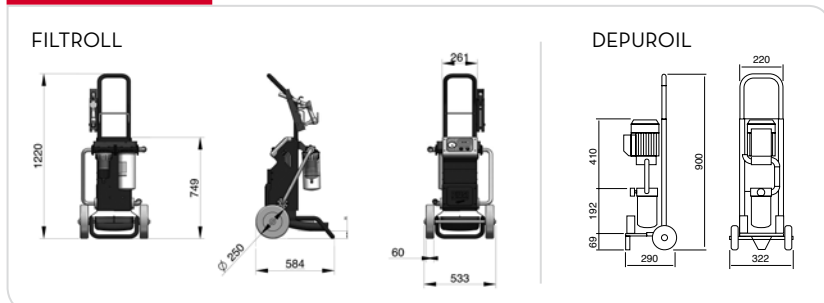

## PRODUCTS' RANGE WEIGHT AND PACKAGING

Code	Weight		Packaging		
	kg	lbs	mm	inch	pcs/box
<b>FILTROLL</b>					
F00506000	35	77,2	790x590x590	31,1x23,2x23,2	1
F00506010	42	92,6	790x590x590	31,1x23,2x23,2	1
F0050606A	40	88,2	790x590x590	31,1x23,2x23,2	1
<b>DEPUROIL</b>					
00050300A	28	61,7	600x290x300	23,6x11,4x11,8	1
F0050302C	28	61,7	600x290x300	23,6x11,4x11,8	1



DEPUROIL

Flow-rate

up to  
**25** l/min  
(up to 6,6 gpm)

**PIUSI**  
®



DEPUROIL

FEATURES



Two step filtration

Oil/diesel version

FEATURES

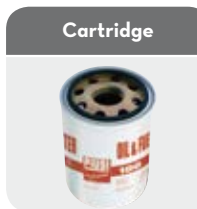

Cartridge



Foot filter



Pressure Gauge

PRODUCTS' RANGE TECHNICAL DATA

Code	Description	Fluids type	Flow-rate		Voltage			Pump type	Hose lenght		Filtering capacity $\mu$
			l/min	gpm	AC V./Hz	DC Volt	Power Watt		Amp. max.	delivery m/ft	
<b>FILTROLL</b>											
F00506000	Filtroll Diesel	D	56	14.8	230/50-60	350/600	3/6	Panther 56	4 / 13,1	3 / 9,8	30/5
F00506010	Filtroll Oil/Diesel	D O	25	7	230/50	750	4,6	Viscomat 70	3 / 9,8	3 / 9,8	30/5
F0050606A	Filtroll 12V Diesel	D	56	14.8	12	300	35	Panther DC	4 / 13,1	4 / 13,1	30/5
<b>DEPUROIL</b>											
00050300A	Depuroil M 230/50	O	20-25	5,28-6,6	230/50	1350	6,2	Viscomat 70	2 / 6,5	2 / 6,5	10
F0050302C	Depuroil 110/50-120/660	O	25	6,6	110/50-120/60	820/850	10-9	Viscomat 70	2 / 6,5	2 / 6,5	10
F00503100	Depuroil 60		50	13	230/50	1350	6,2	Viscomat 90	2	2	10

FILTROLL: Available in version 230 V / 60 Hz, 120 V / 60 Hz

DEPUROIL: Upon request it is available with different voltage and 60 Hz frequency

DISPENSERS

PUMPS

METERS

NOZZLE METERS

NOZZLE

SPECIAL EQUIPMENTS

FLUID MONITORING

HOSE REEL

FILTERING

ACCESSORIES